

Installation Judgetrainingbook 2016

- как использовать Правила
- как оценивать



the global car lifestyle network

Это методическое пособие используется в качестве дополнения к Правилам



Written by Werner
Rothschopf Rene
Krosse Jan
Schleicher

Инсталляция. Судейская таблица.

Судейская таблица. Инсталляция.						
	Новичок	Любитель	Мастер	Эксперт	Эксперт 6/огр.	
Максимальное количество баллов	55	105	135	210	320	
Презентация зрителям	10	10	10	10	10	
Чистота	6	6	6	6	6	
Наличие главного предохранителя	10	10	10	10	10	
Крепление оборудования	24	24	24	24	24	
Защита предохранителями		15	15	15	15	
Соответствие номиналов предохранит.		20	20	20	20	
Первое визуальное впечатление		10				
Защита динамиков	5	5	5	5		
Скрытая проводка в салоне		5	5	5	5	
Документация а/v системы			10	10	10	
Безопасность проводки			5	5	5	
Защита контактов			10	10	10	
Защита проводки от мех. повреждений			5	5	5	
Мастерство исполнения			10	50	50	
Презентация системы судьям				10	10	
Дизайн салона				5	10	
Дизайн багажного отсека				5	10	
Общий дизайн автомобиля					10	
Безопасное управление автомобилем					10	
Бонусные баллы				15	100	

3.1.Правила инсталляции для категорий и классов: SQ Новичок / ESPL Новичок / ESQI Мастер

Демонстрация зрителям

Демонстрация автомобиля и аудио/видео системы для зрителей во время мероприятия.

Возможность прослушивания зрителями аудио/видео системы во время мероприятия.

Исключение: на мероприятии автомобили задействованных судей могут оставаться закрытыми из соображений безопасности.

Демонстрация зрителям будет проверяться несколько раз в течение мероприятия.

EMMA является автомобильным шоу, нет ничего более скучного, чем закрытые автомобили. Судьи в течение дня проверяют как участник представляет свой автомобиль публике.



Чистота

Автомобиль считается чистым, если снаружи он вымыт, а его салон убран пылесосом.

Чистота снаружи – да/нет.

Чистота пассажирского салона – да/нет.

Чистота багажного отсека – да/нет.

Со счета участника списывается по 2 (два) балла за каждый плохо вычищенный участок.

EMMA является автомобильным шоу, а не соревнованием по чистоте. Проверьте погодные условия и порядок судейства при выставлении оценок.

3.1.Правила инсталляции для категорий и классов: SQ Новичок / ESPL Новичок / ESQI Мастер

Наличие главного предохранителя

Главный предохранитель должен быть установлен на главном проводе питания на расстоянии не более 40 см от клеммы АКБ и/или до прохождения через металлическую панель.

При несоблюдении данного требования начисляется 0 баллов.



«Наличие главного предохранителя» не означает судейство номиналов предохранителей и / или сечения проводки. Также достаточно установки одного предохранителя для нескольких устройств.

3.1.Правила инсталляции для категорий и классов: SQ Новичок / ESPL Новичок / ESQI Мастер

Крепление оборудования.

Крепление оборудования проверяется путём прямого физического воздействия.

Головное устройство.

Усилители.

Динамики.

Прочие устройства.

За каждый незакреплённый компонент вычитается 2 (два) балла. Минимальное количество баллов 0.

Метод крепления не имеет значения. Судится только закреплено или нет. При судействе учитывайте, что усилия, приложенные при судействе крепления твитера не должны быть такими, как при судействе крепления сабвуфера размера 18 дюймов.



Метод крепления может быть исправлен, но надёжно ли крепление?



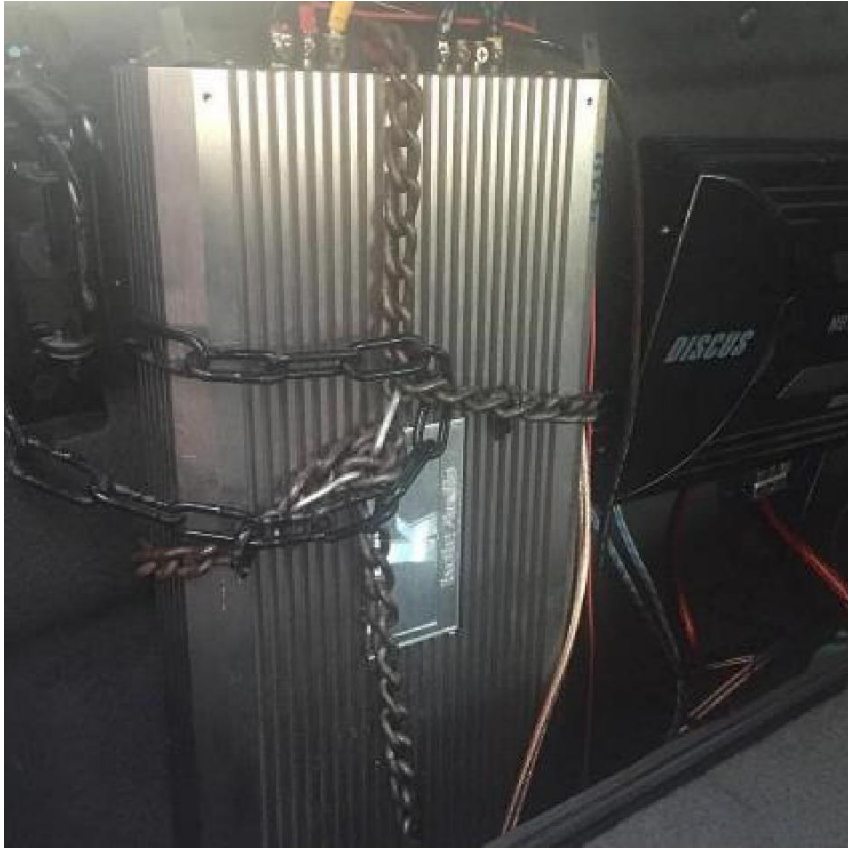

3.1.Правила инсталляции для категорий и классов: SQ Новичок / ESPL Новичок / ESQI Мастер

Защита динамиков.

Защиты от механических повреждений требуют акустические системы, установленные в пассажирском салоне в передних дверях и «кикпанелях».

Не требуют защиты акустические системы, установленные под приборной панелью, если нет возможности их физического повреждения ногой водителя или пассажира.

Все остальные акустические системы не требуют защиты от механических повреждений.

Защита акустических систем: диффузор должен быть недоступен для проникновения цилиндрического предмета диаметром 3 см.

На каждый динамик должно приходиться не менее одного защитного элемента.

За каждый незащищённый динамик вычитается 2 (два) балла. Минимальное количество баллов 0.



Как судится защита динамиков

Если защита осуществляется с помощью стержней, отстоящих друг от друга не более чем на 3 см, баллы не вычитаются.

Натяжные решетки без опоры снизу не считаются достаточной защитой.

В этом случае число баллов сокращается.

Акустические системы, установленные в нишах или закрытых корпусах (если прикосновение к ним исключено), не нуждаются в дополнительной защите.

Грилы и другие защитные элементы и панели, без установленных за ними компонентов, не оцениваются.



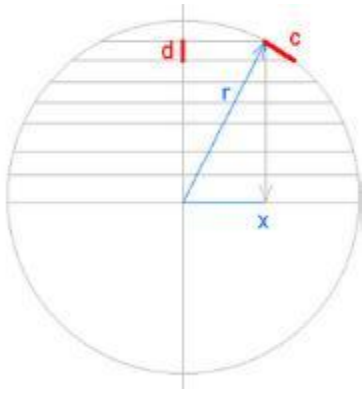

круглым?

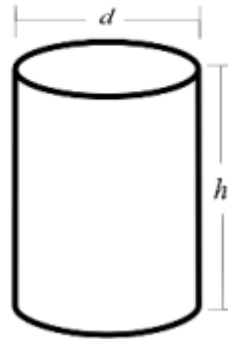

или цилиндрическим?

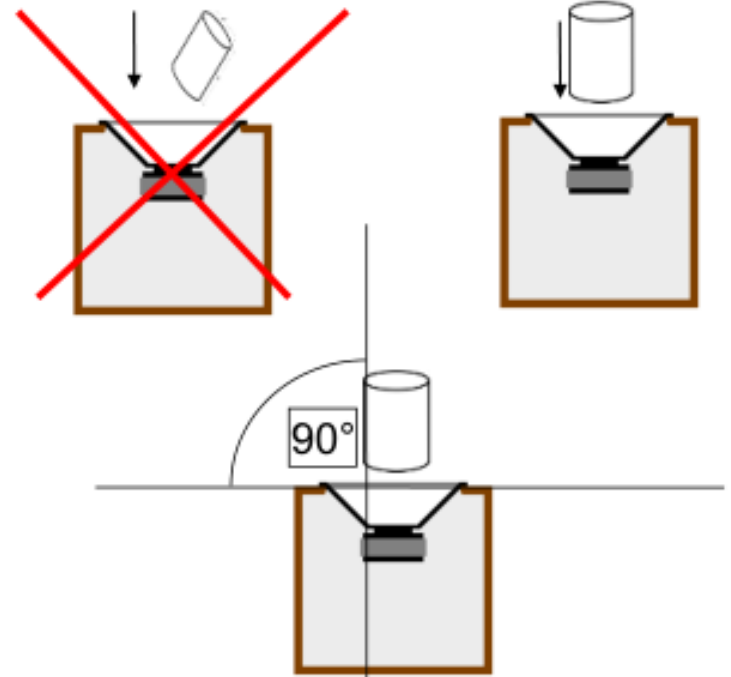

**Защита динамиков будет судиться цилиндрическим стержнем и под углом 90° к диффузору динамика.
Цилиндрический стержень не должен касаться диффузора.
Фазыравнивающее тело не является частью диффузора.**



Фазовыравнивающее тело не рассматривается в качестве защитного элемента. Так что и в этом случае должен быть, по меньшей мере, один защитный элемент

Коаксиальные динамики приравниваются к одному динамику.



3.1.Правила инсталляции для категорий и классов: SQ Новичок / ESPL Новичок /ESQLМастер

Динамики, расположенные подобным образом, требуют защиты.



Дверные панели
Пространство для ног
водителя и пассажира

Если водитель не
может повредить
динамик – защита не
требуется



Динамики, расположенные подобным образом, не требуют защиты.



Инсталляция. Судейская таблица.

Судейская таблица. Инсталляция.						
		Новичок	Любитель	Мастер	Эксперт	Эксперт б/огр.
	Максимальное количество баллов	55	105	135	210	320
	Презентация зрителям	10	10	10	10	10
	Чистота	6	6	6	6	6
	Наличие главного предохранителя	10	10	10	10	10
	Крепление оборудования	24	24	24	24	24
	Защита предохранителями		15	15	15	15
	Соответствие номиналов предохранит.		20	20	20	20
	Первое визуальное впечатление		10			
	Защита динамиков	5	5	5	5	
	Скрытая проводка в салоне		5	5	5	5
	Документация а/в системы			10	10	10
	Безопасность проводки			5	5	5
	Защита контактов			10	10	10
	Защита проводки от мех. повреждений			5	5	5
	Мастерство исполнения			10	50	50
	Презентация системы судьям				10	10
	Дизайн салона				5	10
	Дизайн багажного отсека				5	10
	Общий дизайн автомобиля					10
	Безопасное управление автомобилем					10
	Бонусные баллы				15	100

3.2. Правила инсталляции для категорий и классов: SQ Любитель / MM Любитель/ ESPL-ESQL Эксперт

Демонстрация зрителям

Демонстрация автомобиля и аудио/видео системы для зрителей во время мероприятия.

Возможность прослушивания зрителями аудио/видео системы во время мероприятия.

Исключение: на мероприятии автомобили задействованных судей могут оставаться закрытыми из соображений безопасности.

Демонстрация зрителям будет проверяться несколько раз в течение мероприятия.

EMMA является автомобильным шоу, нет ничего более скучного, чем закрытые автомобили. Судьи в течение дня проверяют, как участник представляет свой автомобиль публике.



Чистота

Автомобиль считается чистым, если снаружи он вымыт, а его салон убран пылесосом.

Чистота снаружи – да/нет.

Чистота пассажирского салона – да/нет.

Чистота багажного отсека – да/нет.

Со счета участника списывается по 2 (два) балла за каждый плохо вычищенный участок.

EMMA является автомобильным шоу, а не соревнованием по чистоте. Проверьте погодные условия и порядок судейства при выставлении оценок.

Наличие главного предохранителя

Главный предохранитель должен быть установлен на главном проводе питания на расстоянии не более 40 см от клеммы АКБ и/или до прохождения через металлическую панель.

При несоблюдении данного требования начисляется 0 баллов.



«Наличие главного предохранителя» не означает судейство номиналов предохранителей и / или сечения проводки. Также достаточно установки одного предохранителя для нескольких устройств.

Крепление оборудования.

Крепление оборудования проверяется путём прямого физического воздействия.

Головное устройство.

Усилители.

Динамики.

Прочие устройства.

За каждый незакреплённый компонент вычитается 2 (два) балла. Минимальное количество баллов 0.

Метод крепления не имеет значения. Судится только закреплено или нет. При судействе учитывайте, что усилия, приложенные при судействе крепления твитера не должны быть такими, как при судействе крепления сабвуфера размера 18 дюймов.



Метод крепления может быть исправлен, но надёжно ли крепление?





Защита предохранителями.

Все активные компоненты аудио/видео системы должны быть защищены предохранителями.

Головное устройство

Усилители

Прочие устройства

Все предохранители должны быть доступны к осмотру в течение трёх минут (**все** предохранители, а не 3 минуты для каждого в отдельности!!!).

Вычитается по 2 (два) балла за каждый неустановленный либо недоступный к осмотру предохранитель. Минимальное количество баллов 0.

Участники, не имеющие схем питания с указанием компонентов, номиналов предохранителей и сечений проводки, в ЕММА-офисе при регистрации смогут получить специальную форму (бланк) и заполнить её до начала процедуры судейства.

Проверяется, есть ли предохранитель на компонент (да/нет). Не судится номинал предохранителя и/или сечение проводки.
При отсутствии визуального доступа к предохранителю или отсутствию его в документации, участнику даётся 3 минуты для доказательства.



Соответствие номиналов предохранителей и размеров кабелей

Все кабели питания активных компонентов аудио/видео системы должны быть защищены предохранителями в соответствии с таблицей.

Площадь сечения, мм ²	Калибр кабеля по AWG	Макс. номинал предохранителя, А
0,5	20	10
0,75	18	10
1,0	17	15
1,5	15	20
2,5	13	20
4	11	30
6	9	50
8	8	50
10	7	60
16	5	100
20	4	100
25	3	125
35	2	175
50	0	250
70	000	300
95	0000	300

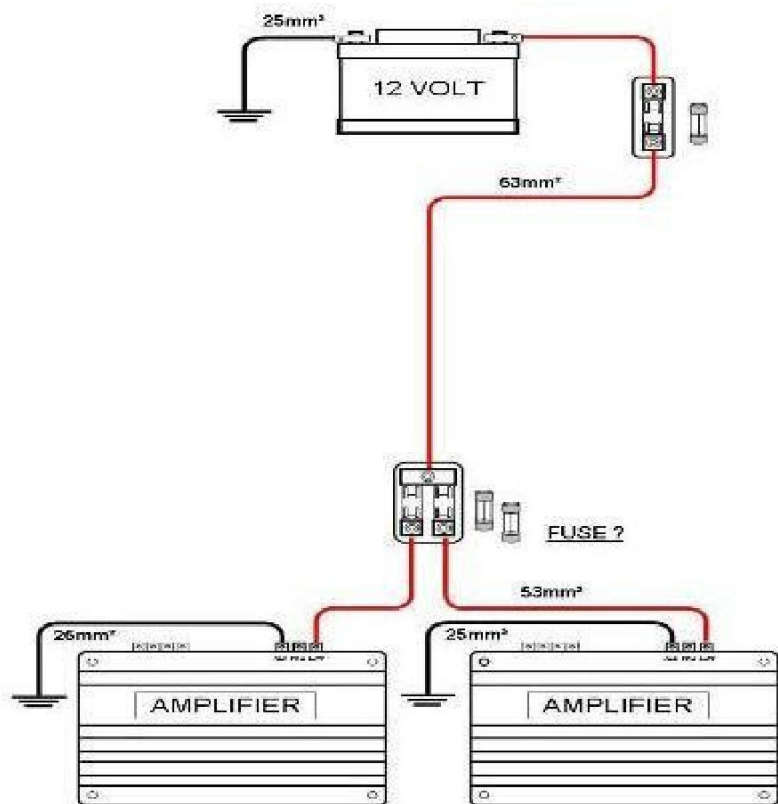

Заводские системы с двойными АКБ могут не иметь предохранителя (или защиты) между батареями. Обязанность участника доказать заводскую установку АКБ в своём автомобиле.

Если OEM установка не была изменена, любой дополнительный предохранитель или защита не требуется.

Обратите внимание, что в таблице приведены максимально допустимые, а не рекомендованные номиналы предохранителей. Допускается установка предохранителей более низкого номинала.

Данные Правила не распространяются на OEM подключение усилителей и проводки.

Проводка/предохранители

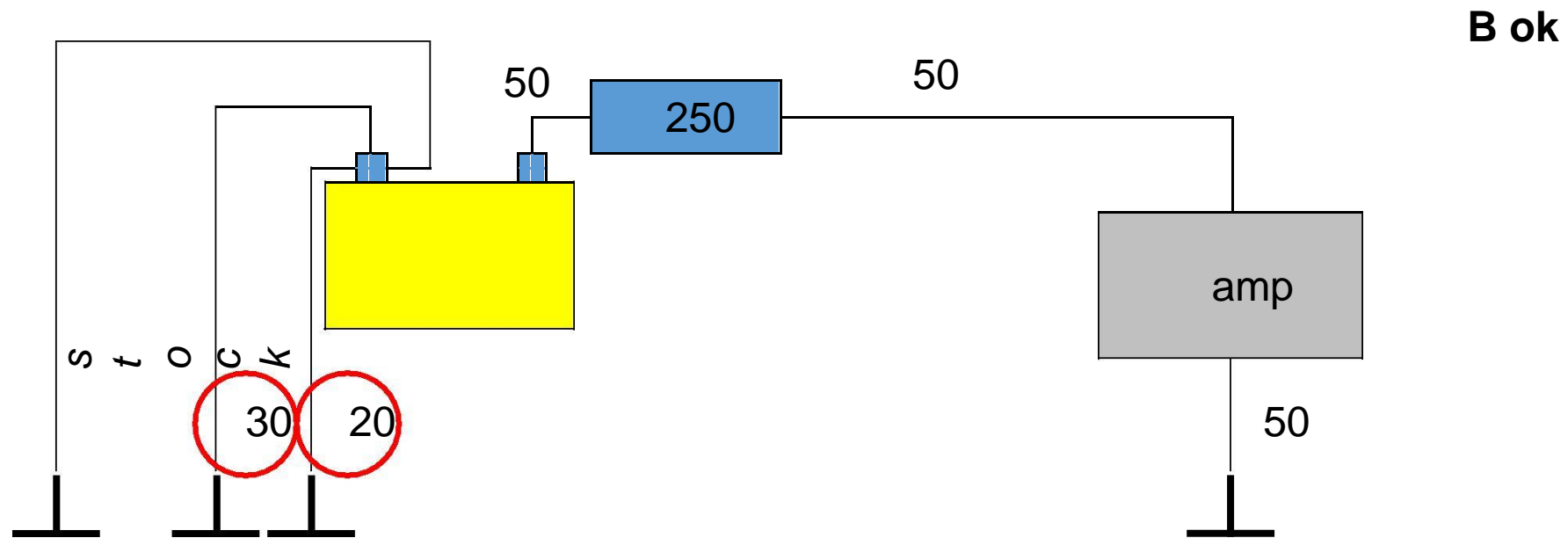
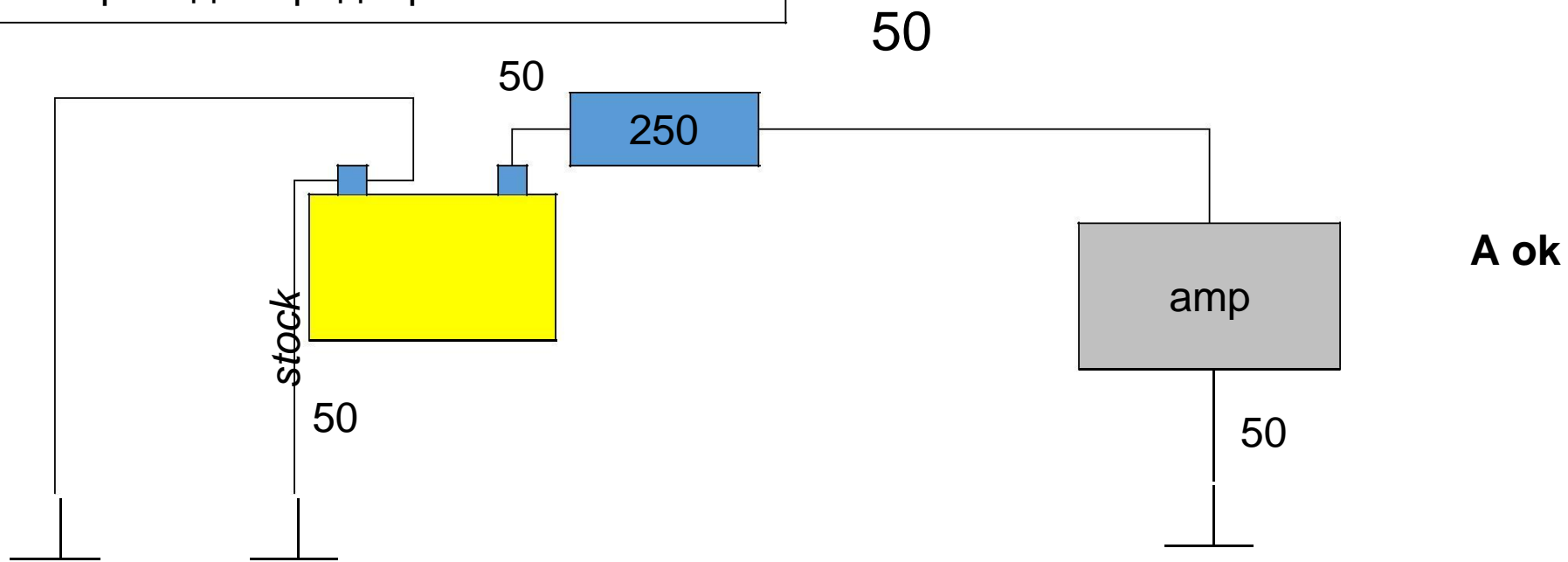

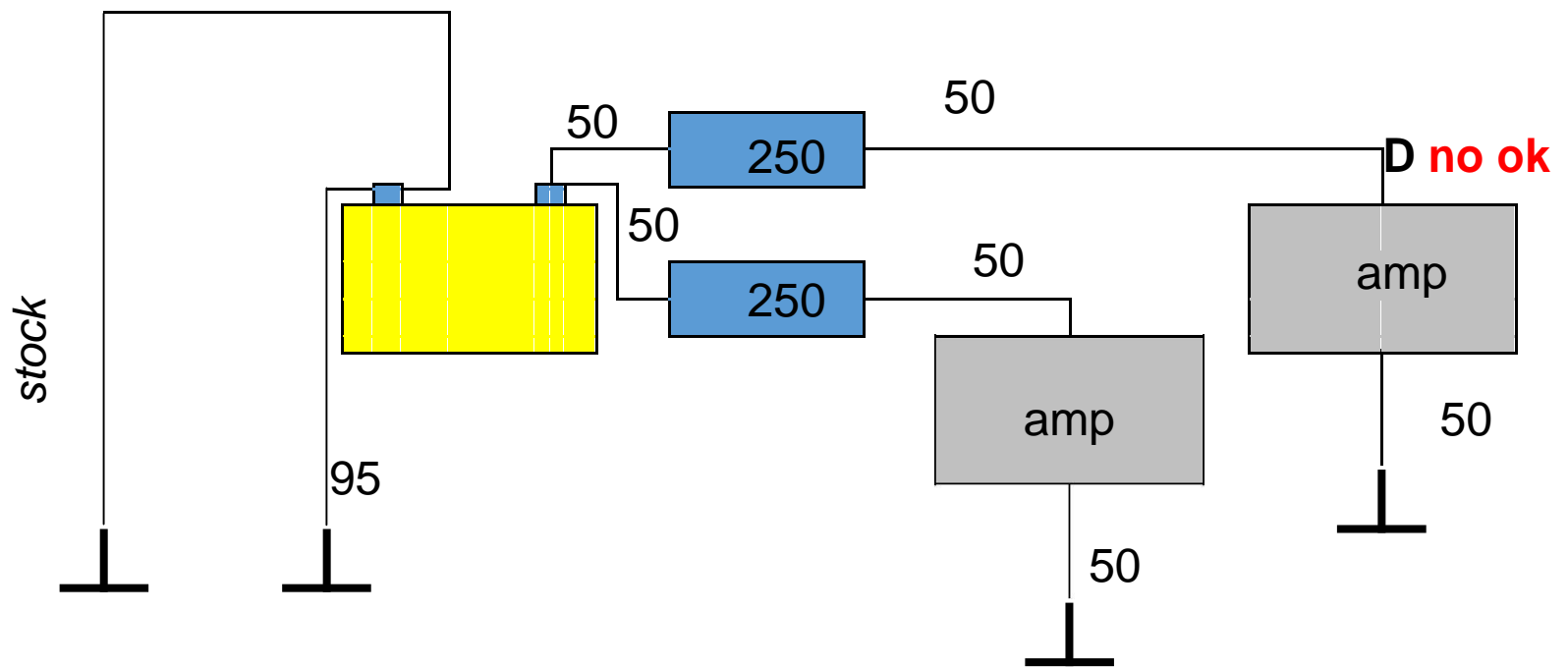
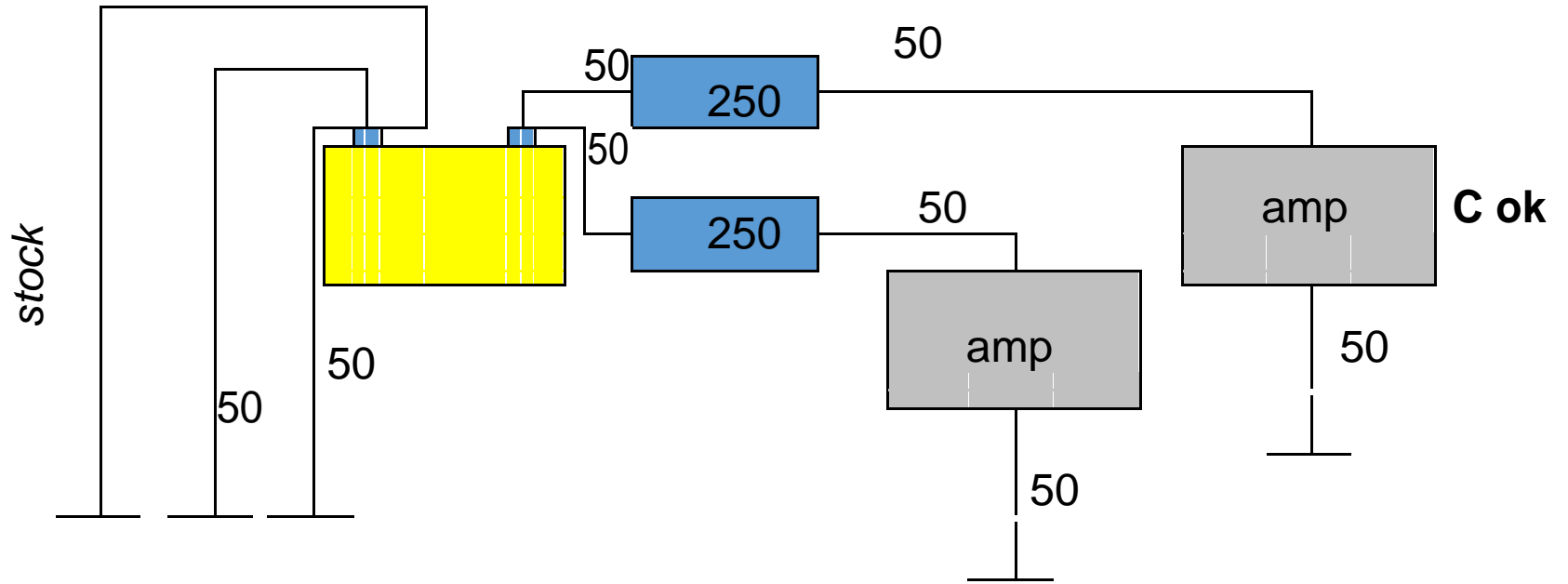

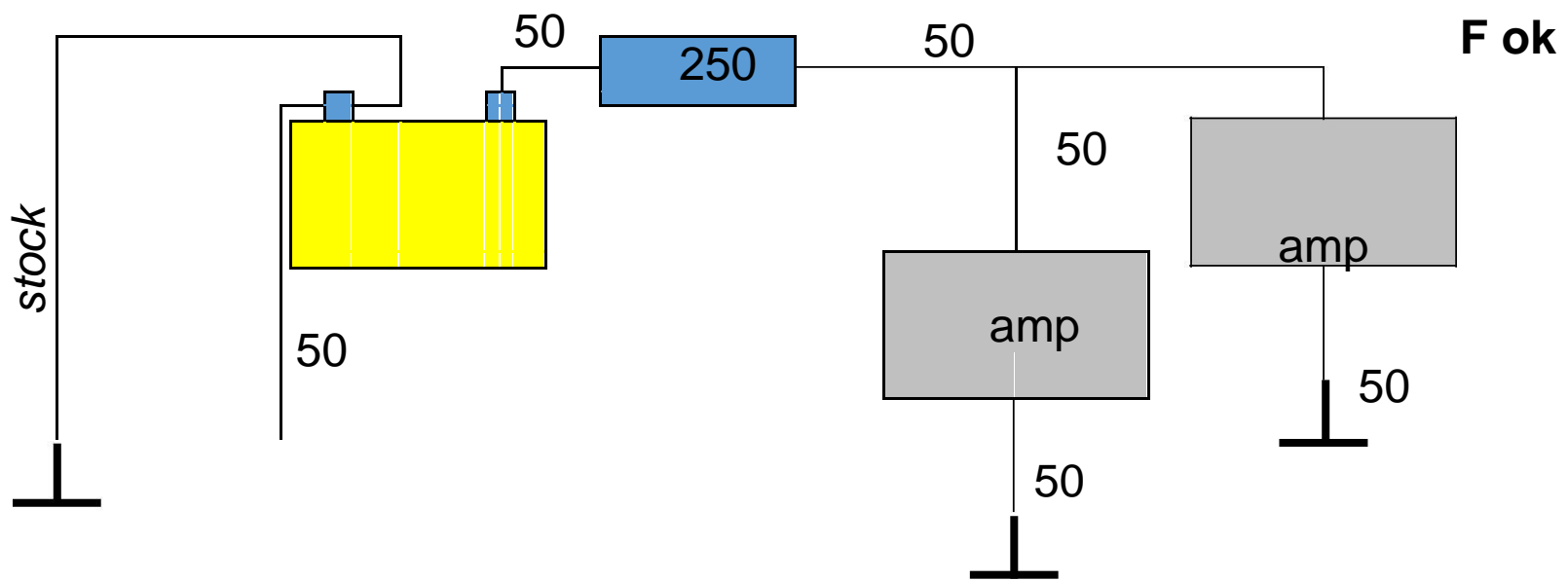
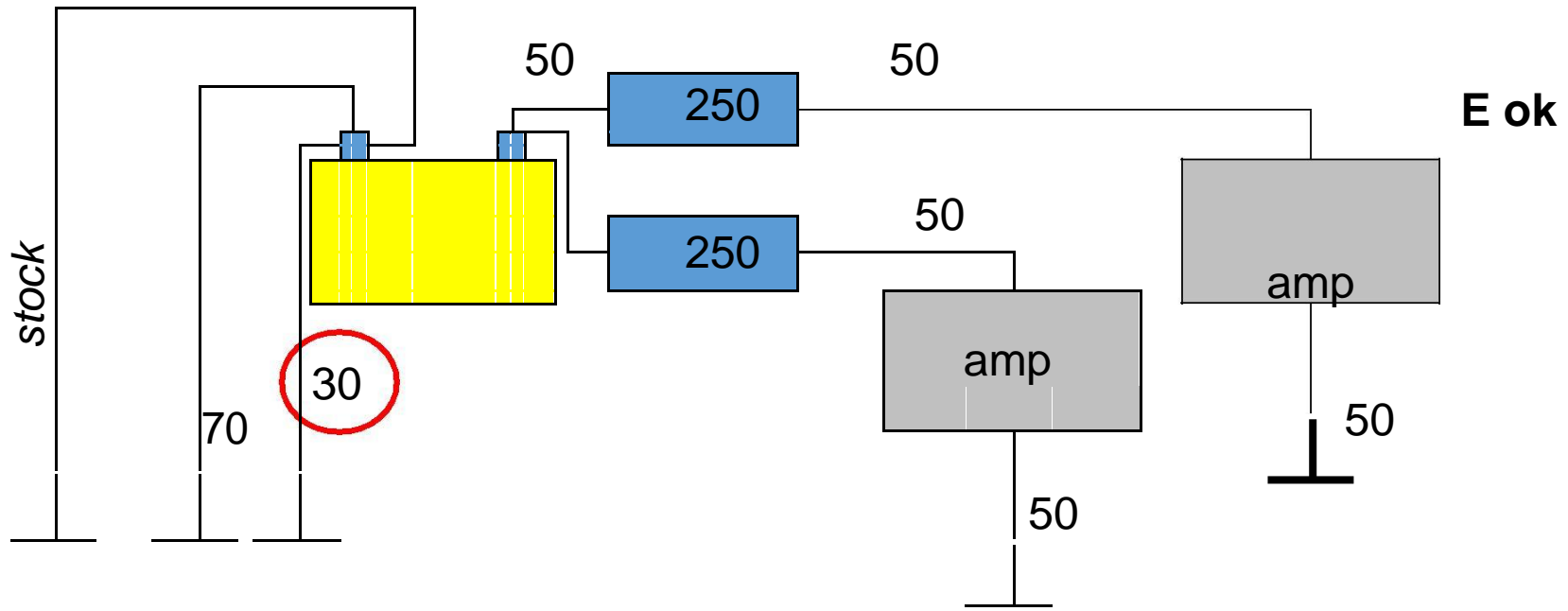

Первое визуальное впечатление

Максимальные баллы присваиваются системе, имеющей законченный вид. Система не должна выглядеть незавершенной (в стадии инсталляции).

Головное устройство.

Усилители.

Прочие устройства.

Акустические системы.

За каждый компонент, имеющий незавершённый вид (в стадии инсталляции) вычитается 1 (один) балл. Минимальное количество баллов 0.





Скрытая проводка в салоне

Все провода системы должны быть невидимы с водительского места.
За каждый видимый провод (пучок проводов) вычитается 2 балла.

Не нужно проверять задние сиденья или провода под приборной панелью, а также провода комплектов Hands Free и iPod / USB







Защита динамиков.

Защиты от механических повреждений требуют акустические системы, установленные в пассажирском салоне в передних дверях и «кикпанелях».

Не требуют защиты акустические системы, установленные под приборной панелью, если нет возможности их физического повреждения ногой водителя или пассажира.

Все остальные акустические системы не требуют защиты от механических повреждений.

Защита акустических систем: диффузор должен быть недоступен для проникновения цилиндрического предмета диаметром 3 см.

На каждый динамик должно приходиться не менее одного защитного элемента.

За каждый незащищённый динамик вычитается 2 (два) балла. Минимальное количество баллов 0.



Как судится защита динамиков

Если защита осуществляется с помощью стержней, отстоящих друг от друга не более чем на 3 см, баллы не вычитаются.
Натяжные решетки без опоры снизу не считаются достаточной защитой.
В этом случае число баллов сокращается.
Акустические системы, установленные в нишах или закрытых корпусах (если прикосновение к ним исключено), не нуждаются в дополнительной защите.

Грили и другие защитные элементы и панели, без установленных за ними компонентов, не оцениваются.



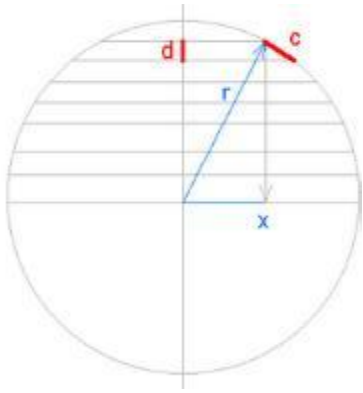

круглым?

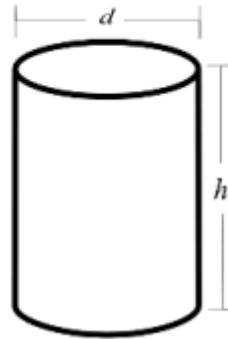

или цилиндрическим?

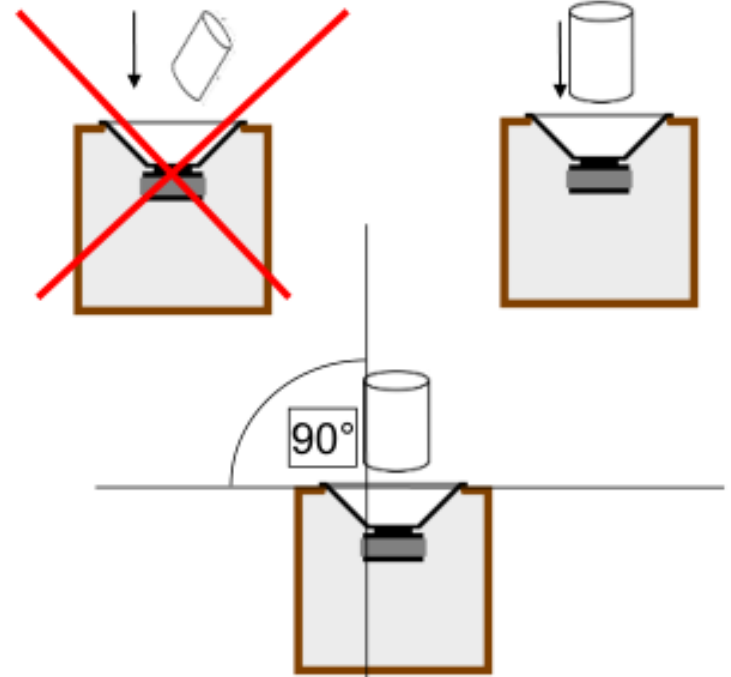

**Защита динамиков будет судиться цилиндрическим стержнем и под углом 90° к диффузору динамика.
Цилиндрический стержень не должен касаться диффузора.
Фазыравнивающее тело не является частью диффузора.**



Фазовыравнивающее тело не рассматривается в качестве защитного элемента.
Так что и в этом случае должен быть, по меньшей мере, один защитный элемент

Коаксиальные динамики приравниваются к одному динамику.



3.1.Правила инсталляции для категорий и классов: SQ Новичок / ESPL Новичок /ESQLМастер

Динамики, расположенные подобным образом, требуют защиты.



Дверные панели
Пространство для ног
водителя и пассажира

Если водитель не
может повредить
динамик – защита не
требуется



Динамики, расположенные подобным образом, не требуют защиты.



Инсталляция. Судейская таблица.

Судейская таблица. Инсталляция.						
		Новичок	Любитель	Мастер	Эксперт	Эксперт б/огр.
	Максимальное количество баллов	55	105	135	210	320
	Презентация зрителям	10	10	10	10	10
	Чистота	6	6	6	6	6
	Наличие главного предохранителя	10	10	10	10	10
	Крепление оборудования	24	24	24	24	24
	Защита предохранителями		15	15	15	15
	Соответствие номиналов предохранит.		20	20	20	20
	Первое визуальное впечатление		10			
	Защита динамиков	5	5	5	5	
	Скрытая проводка в салоне		5	5	5	5
	Документация а/v системы			10	10	10
	Безопасность проводки			5	5	5
	Защита контактов			10	10	10
	Защита проводки от мех. повреждений			5	5	5
	Мастерство исполнения			10	50	50
	Презентация системы судьям				10	10
	Дизайн салона				5	10
	Дизайн багажного отсека				5	10
	Общий дизайн автомобиля					10
	Безопасное управление автомобилем					10
	Бонусные баллы				15	100

3.3. Правила инсталляции для категорий и классов: SQ Мастер/ ММ Мастер

Судейство аналогично классу Любитель.

Первое визуальное впечатление не оценивается.

Дополнительно оценивается ...

3.3. Правила инсталляции для категорий и классов: SQ Мастер/ MM Мастер

Документация аудио/видео системы

Схема питания (сечение кабелей и номиналы предохранителей).

Документация (фото) на недоступные (невидимые) компоненты и соединения.

Вычитается по 1 (одному) баллу за каждый неотражённый в документации компонент и/или соединение. Минимальное количество баллов 0.

Пункт «Документация» не судится как Презентация, только номиналы предохранителей и сечение проводки могут быть отражены в документации в случае, если все остальные компоненты и соединения доступны к визуальному осмотру.

ОЕМ оборудование в документации может не отражаться.

В этом пункте не оценивается мастерство, только документация. Даже плохая инсталляция может быть отлично задокументирована!

Документация

Все визуально недоступные компоненты должны быть отражены в документации.

Смотреть на:

Black boxes

Кроссоверы (пассивные и/или активные)

Акустические системы в дверях и передней панели

Прочее

Все провода к компонентам (соединения), не доступные визуально, должны быть отражены в документации.

Смотреть на:

- Позади ГУ • Black boxes
- Кроссоверы (активные и / или пассивные) • Позади / под крышками, коврами и т.д.
- Провода питания / провода заземления
- Провода акустических систем
- Сигнальные кабели (в том числе кабели к экранам и к пультам дистанционного управления, прочее)
- Control кабели (кабель шины к процессорам и т.д.)
- Подключение к дополнительным батареям
- Прочее

Осторожно с:

Head unit DC/DC

Converters

Head unit Black Boxes

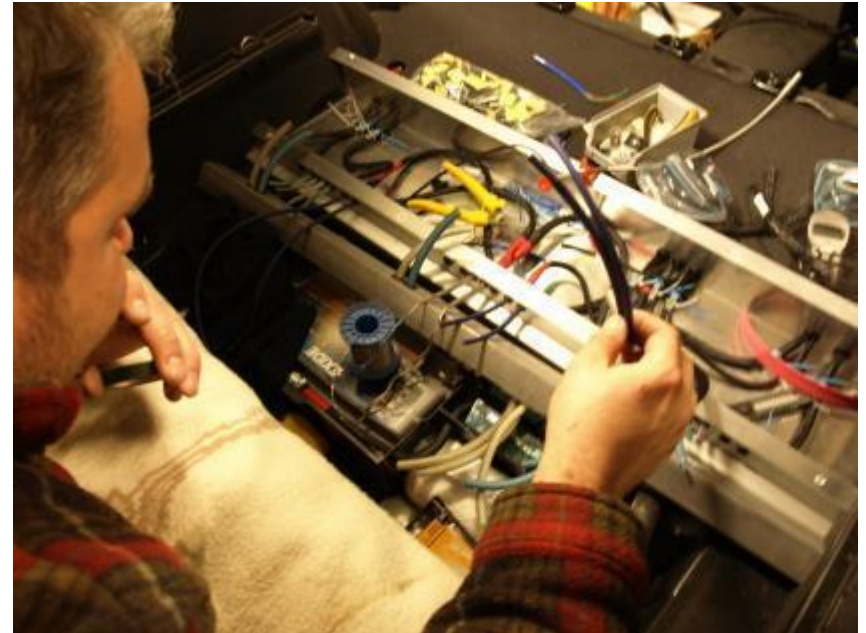

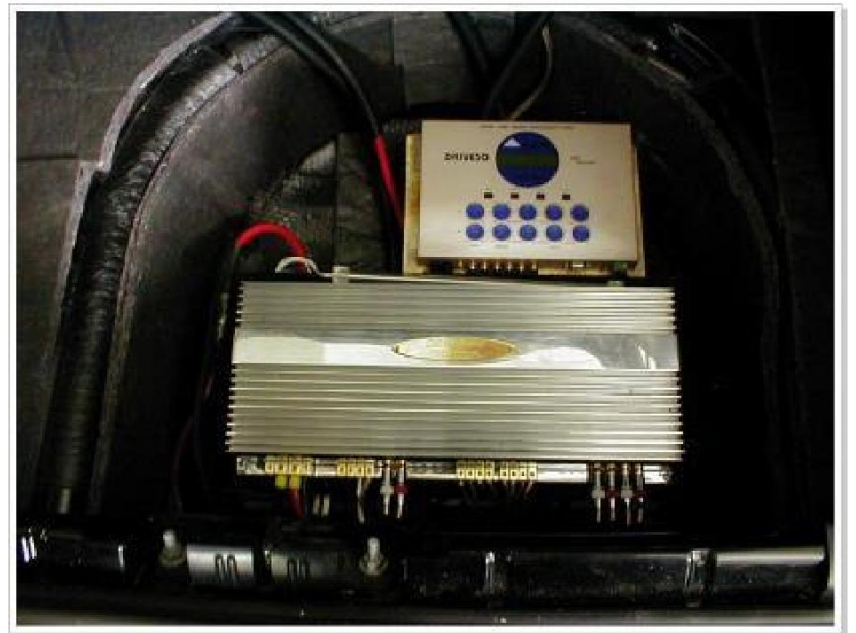

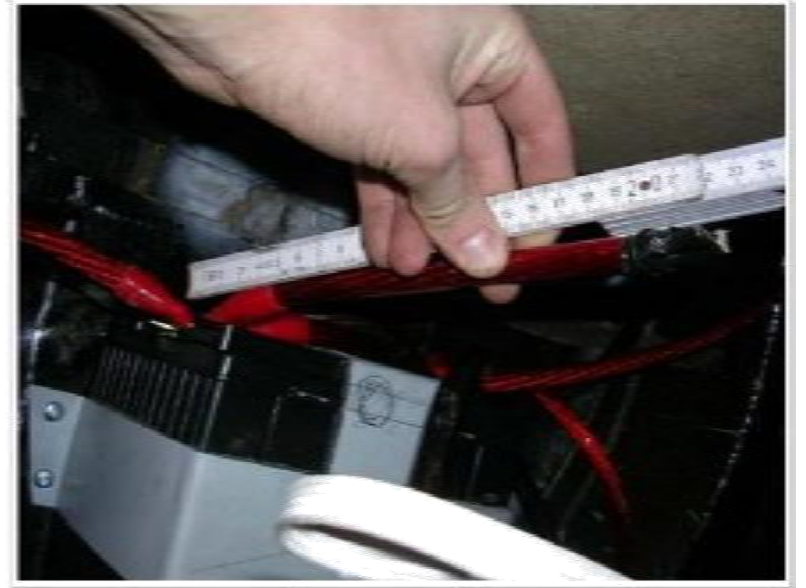
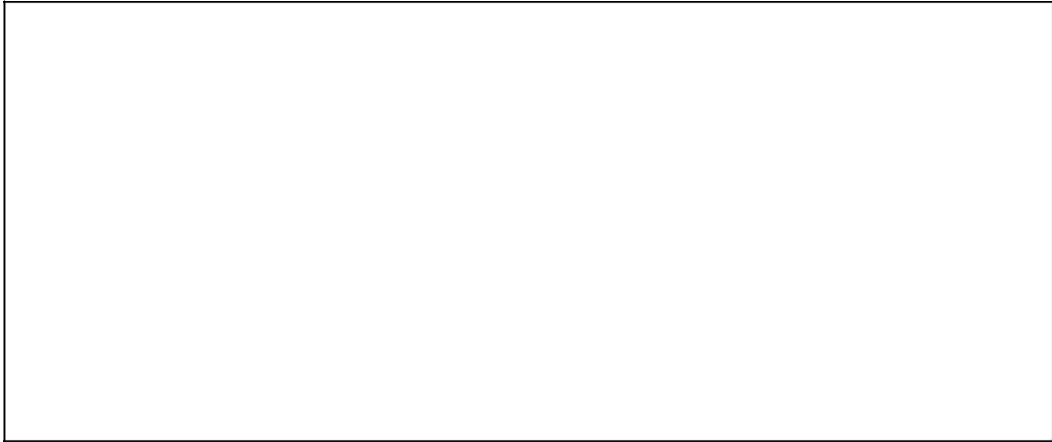

Безопасность проводки

Все провода аудио/видео системы должны иметь надёжные соединения. Судейство осуществляется путём физического осмотра либо по фото. Вычитается по 1 (одному) баллу за каждое ненадёжное соединение. Минимальное количество баллов 0.

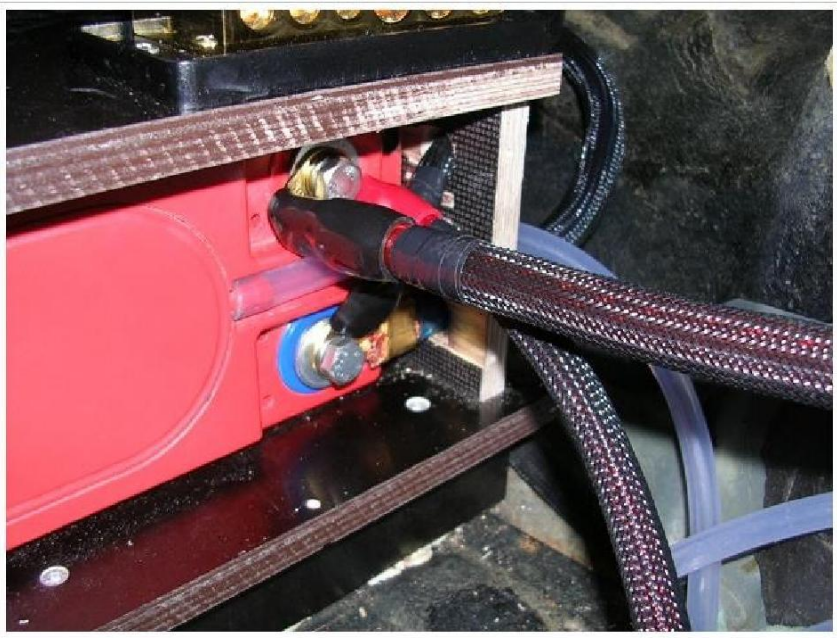



Конечная заделка проводов.

Защита контактов

Все точки подключения проводов аудио/видео системы к разъемам должны быть защищены от короткого замыкания. Соединения должны быть изолированы токонепроводящими материалами.

Все точки подключения проводов аудио/видео системы к разъемам в местах, где имеется опасность коррозии (динамики в дверных панелях, соединения в моторном отсеке и т.п.) должны быть также защищены и от коррозии.

Судейство осуществляется путём физического осмотра либо по фото.

Вычитается по 1 (одному) баллу за каждое незащищённое соединение. Минимальное количество баллов 0.

Судейство осуществляется методом визуального осмотра и при помощи документации. Все соответствующие соединения должны быть доступны или приведены в документации. Если положительная клемма АКБ батареи и любое другое положительное соединение кабелей могут быть затронуты или соединение окажется незащищённым (не отражённым в документации) баллы снижаются. OEM проводка исключается из судейства в этом пункте.

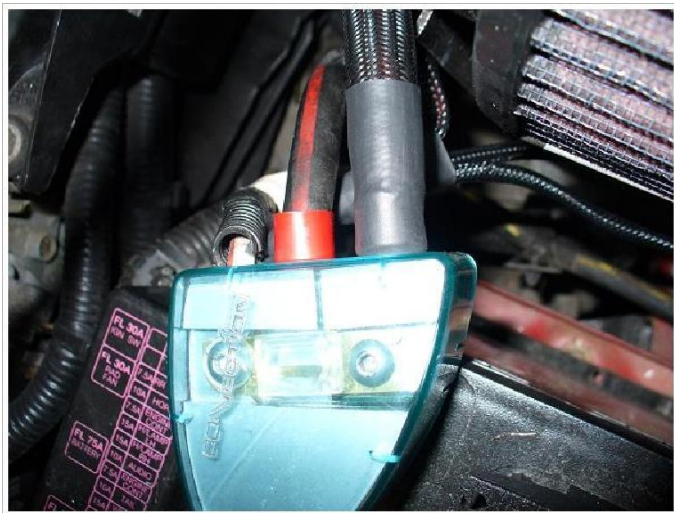



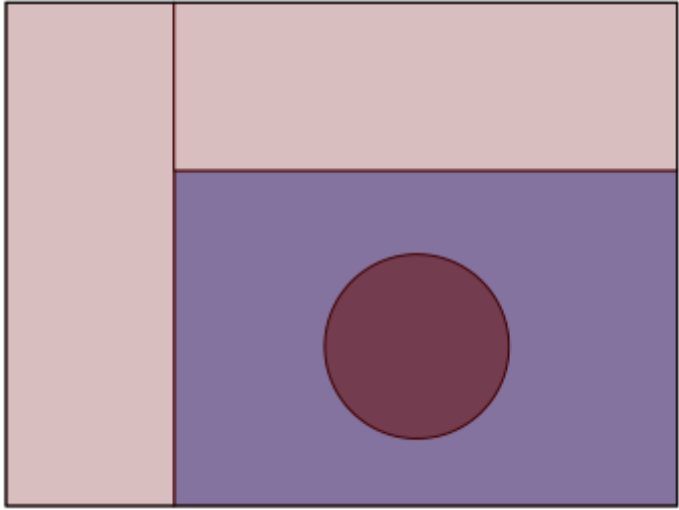

Не защищено

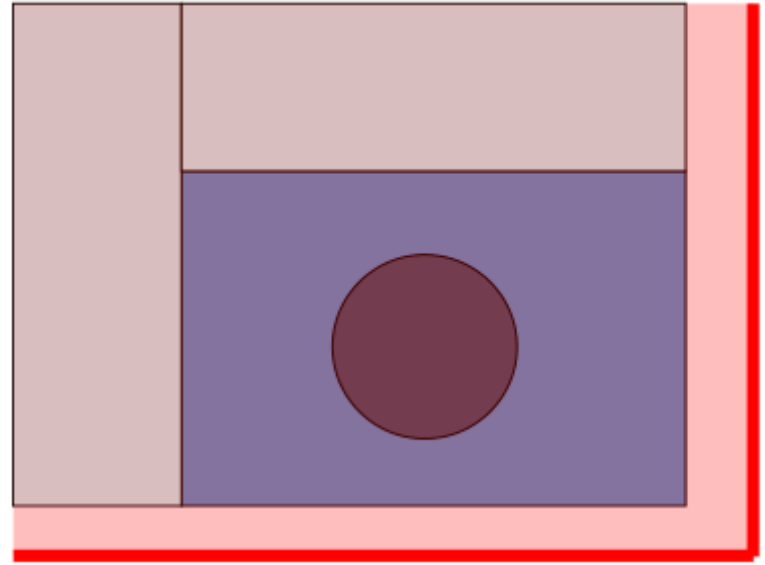

Защищено

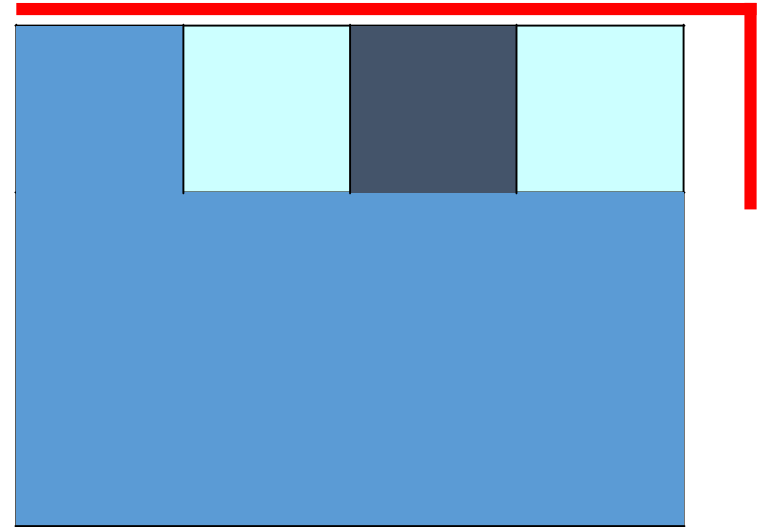
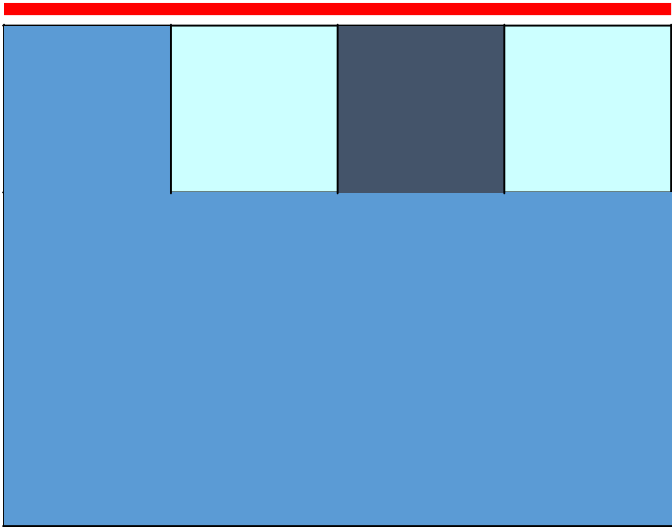

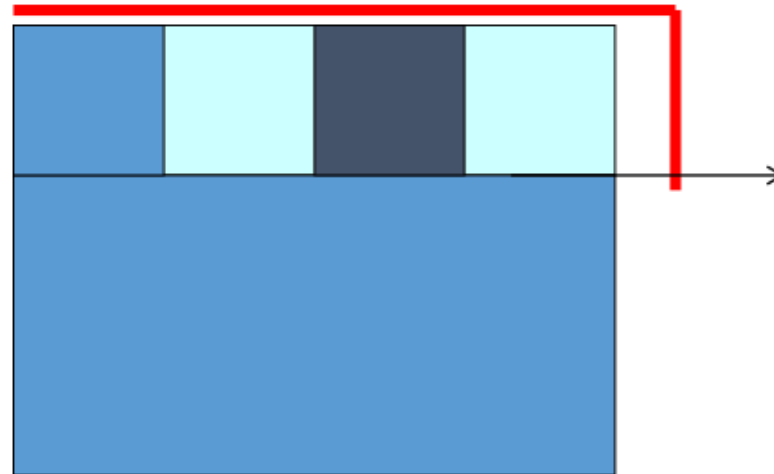
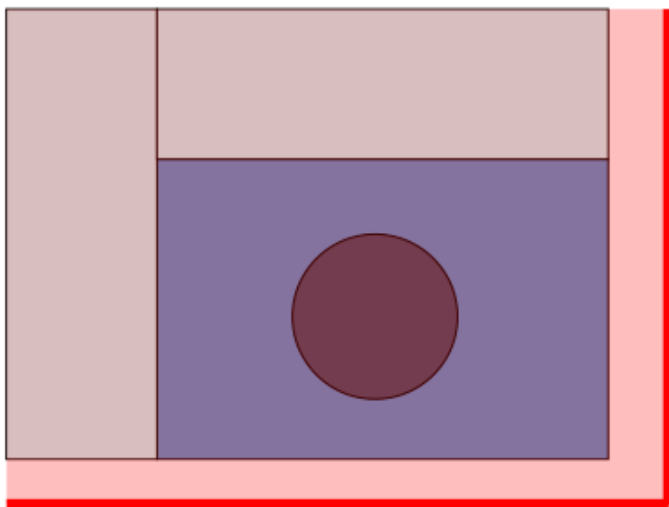

Защищено

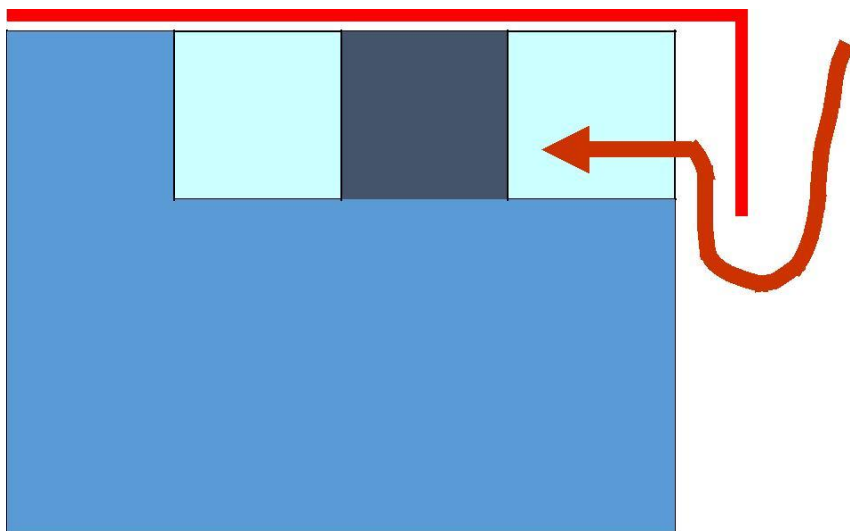

Так пальцем лазить НЕ НАДО!!!

Участник может и отбить палец ☺



Защиты в виде одной крышки из токонепроводящего материала достаточно. Капот не является элементом защиты.

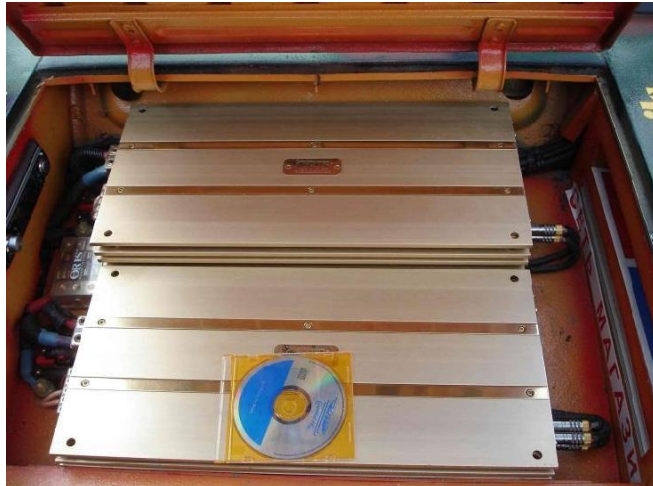

Блок предохранителей закрыт оригинальным ковриком!
БАЛЛЫ НЕ СНИМАЮТСЯ !!!

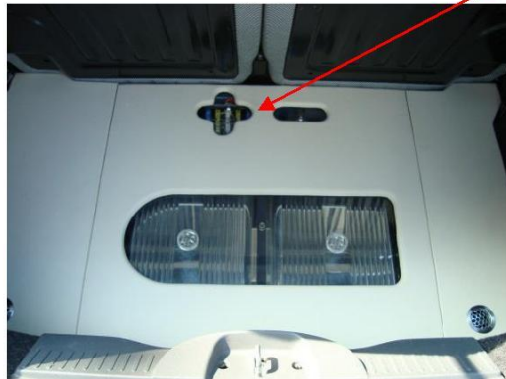
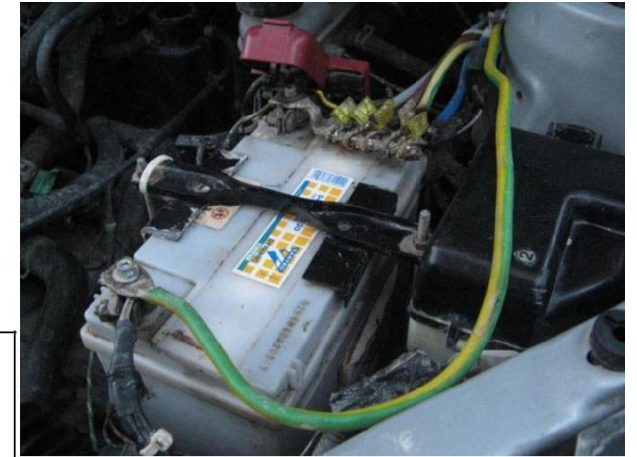

Защита проводки от механических повреждений

В местах прохода через металлические панели (например, из моторного отсека в пассажирский салон) провода должны быть защищены втулками (пластиковыми, резиновыми или подобными) или защитными рукавами. Это относится и к акустическим проводам, проходящим в двери, а также к проводам, проложенным вблизи подвижных металлических деталей.

Если провода проходят в штатных защитных коробах (прочем) для кабелей – защита втулками или рукавами не требуется.

Вычитается по 1 (одному) баллу за каждый незащищённый проход через металл. Минимальное количество баллов 0.





3.3. Installation rules for: SQ & MM M-Category

Мастерство

Оценивается качество исполнения: проводки (как проложены кабели, крепление, равные промежутки крепления), качество соединений, качество инсталляции компонентов и монтажных панелей, качество отделки панелей, прочее ...

Оценивается:

- проводка.
- головное устройство.
- усилители.
- акустические системы.
- прочие устройства.

Вычитается по 2 (два) балла за каждый пункт, где не было приложено никаких усилий.

Вычитается по 1 (одному) баллу за каждый пункт, где были приложены недостаточные усилия.

Минимальное количество баллов 0. В протоколе отражается за какие пункты были вычтены баллы.

Оценивается как проведена работа и сколько усилий приложено участником. Не существует идеально описанного способа судейства, однако мы не хотим «убить желание» у участника принимать в дальнейшем участие в соревнованиях ЕММА.

Нет никаких оснований для коэффициента в 2 балла за пункт (как 10 баллов за мастерство в классе Эксперт). Инсталляция **без** ошибок и / или **без** плохого исполнения должна получать 2 балла.

ОЕМ инсталляция автоматически получает максимум баллов за каждый пункт.

Судейская таблица. Инсталляция.						
		Новичок	Любитель	Мастер	Эксперт	Эксперт 6/огр.
	Максимальное количество баллов	55	105	135	210	320
	Презентация зрителям	10	10	10	10	10
	Чистота	6	6	6	6	6
	Наличие главного предохранителя	10	10	10	10	10
	Крепление оборудования	24	24	24	24	24
	Защита предохранителями		15	15	15	15
	Соответствие номиналов предохранит.		20	20	20	20
	Первое визуальное впечатление		10			
	Защита динамиков	5	5	5	5	
	Скрытая проводка в салоне		5	5	5	5
	Документация а/v системы			10	10	10
	Безопасность проводки			5	5	5
	Защита контактов			10	10	10
	Защита проводки от мех. повреждений			5	5	5
	Мастерство исполнения			10	50	50
	Презентация системы судьям				10	10
	Дизайн салона				5	10
	Дизайн багажного отсека				5	10
	Общий дизайн автомобиля					10
	Безопасное управление автомобилем					10
	Бонусные баллы				15	100

3.4. Правила инсталляции для категорий и классов:SQ Эксперт

Судейство аналогично классу Мастер.

Мастерство исполнения 50 баллов.

Дополнительно оценивается ...

Мастерство

Оценивается качество исполнения: проводки (как проложены кабели, крепление, равные промежутки крепления), качество соединений, качество инсталляции компонентов и монтажных панелей, качество отделки панелей, прочее ...

Оценивается:

- проводка.
- головное устройство.
- усилители.
- акустические системы.
- прочие устройства.

Вычитается по 2 (два) балла за каждый пункт, где не было приложено никаких усилий.

Вычитается по 1 (одному) баллу за каждый пункт, где были приложены недостаточные усилия.

Минимальное количество баллов 0. В протоколе отражается за какие пункты были вычтены баллы.

Оценивается, как проведена работа и сколько усилий приложено участником. Не существует идеально описанного способа судейства, однако мы не хотим «убить желание» у участника принимать в дальнейшем участие в соревнованиях ЕММА.

ОЕМ инсталляция автоматически получает 5 баллов за каждый пункт.

Крепление: участник применяет одинаковый метод крепления компонентов, выбор материалов подходит для автомобильной среды. Точка фиксации к корпусу автомобиля предотвращают коррозию кузова автомобиля. Метод крепления достаточен, чтобы выдержать вес компонентов.

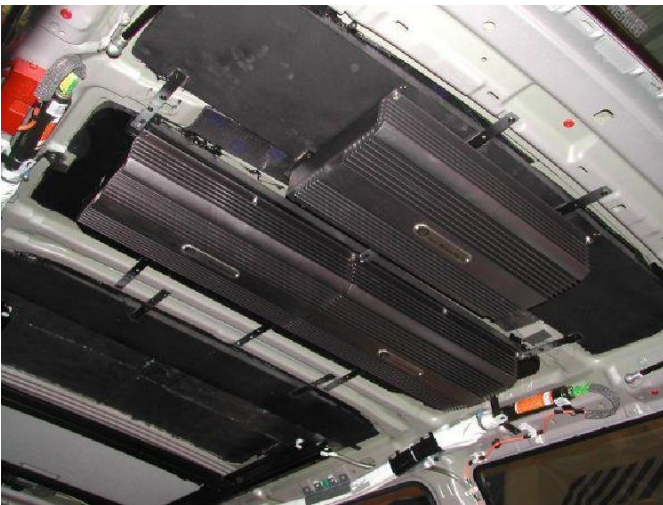



Проводка: провода легко определить с точки зрения их использования. Фиксация указывает на то, что автомобильная проводка закреплена и предотвращает провода/соединения от коррозии. Блоки предохранителей являются частью проводки. Система проводки имеет ярлыки и предупреждающие наклейки, например, в случае использования дополнительной батареи есть наклейка с предупреждением на каждой батарее.





Интеграция ГУ: компонент выглядит идеально установленным, зазоры вокруг ГУ одинаковые - оценка будет выше. Нет трещин и повреждений.







Презентация системы судьям

На презентацию аудио/видео системы отводится 7 минут (без видео).
Вычитается по 1 (одному) баллу за каждые 30 сек. превышения времени презентации.

Баллы начисляются за качество презентации и документации, используемой в течение 7 (14) минутной презентации. Все части установки должны быть задокументированы в альбоме. Самые высокие баллы будут начисляться, когда документация составлена так, что судьи не имеют вопросов о системе. Более низкие баллы будут начисляться за простой показ некоторых фотографий без словесных комментариев участника. Пожалуйста, помните, что презентация очень важна. Это то, на чём судьи будут основывать свои баллы. Детали инсталляции следует четко указать во время презентации. Судьи не должны искать детали сами. То, что нельзя увидеть - нельзя оценить!

- будьте вежливы
- не перебивайте участника
- слушайте участника
- предупредите участника, когда он фокусирует слишком много внимания на деталях
- отсутствие фотографий приведёт в конечном итоге к снятию баллов

Дизайн салона

Все компоненты аудио/видео системы, установленные в салоне, должны соответствовать общей дизайнерской идее.

Вычитается по 1 (одному) баллу за каждый элемент, не соответствующий общей дизайнерской идее. Минимальное количество баллов 0.

Оценивайте концепцию и идею дизайна, не опираясь на собственные «вкусовые предпочтения» !!!



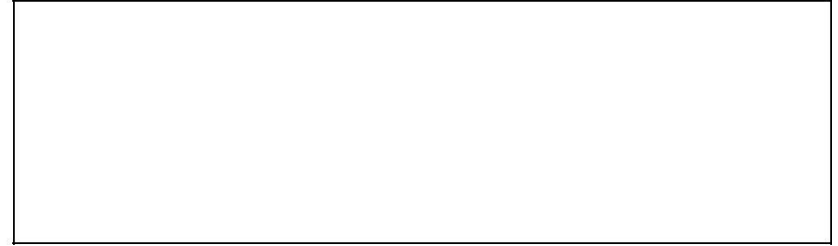





Дизайн багажного отсека

Все компоненты аудио/видео системы, установленные в багажном отсеке, должны соответствовать общей дизайнерской идее. Вычитается по 1 (одному) баллу за каждый элемент, не соответствующий общей дизайнерской идее. Минимальное количество баллов 0.

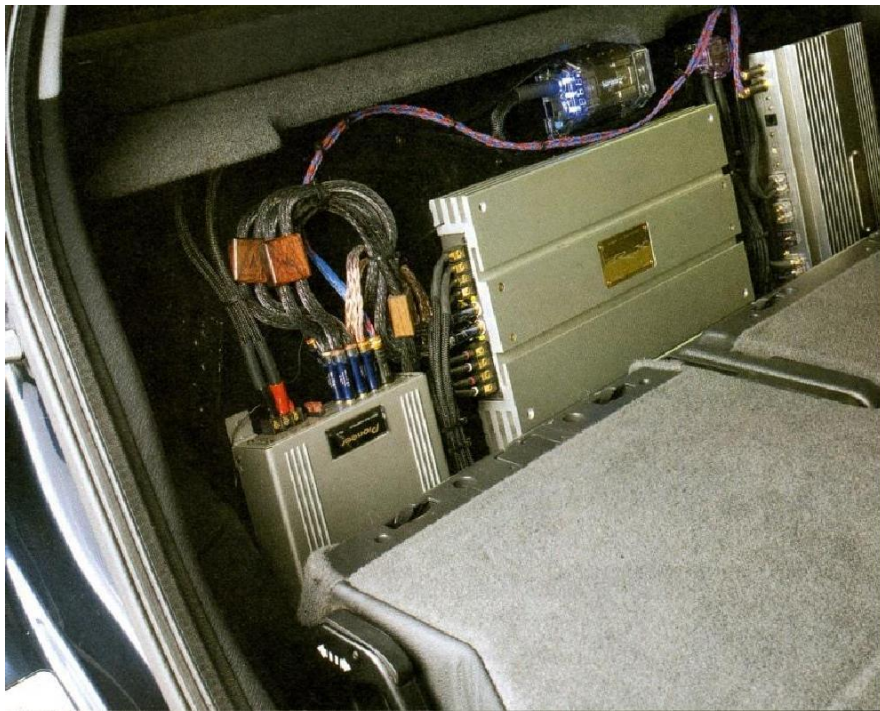



Бонусные баллы

Бонусные баллы начисляются за элементы, относящиеся к аудио/видео системе:

- экстраординарная установка компонентов.
- зрелищные решения, привлекающие внимание посетителей мероприятия.
- решения, позволяющие нормальное использование транспортного средства при работающей аудио/видео системе.
- креативная презентация аудио/видео системы.

В ходе презентации участник вправе заявить до 50 специальных решений для получения бонусных баллов.

За каждое решение может быть начислено до 3 (трёх) бонусных баллов: 1 балл за саму идею, 1 балл за посредственную реализацию идеи, 2 балла за отличную реализацию идеи.



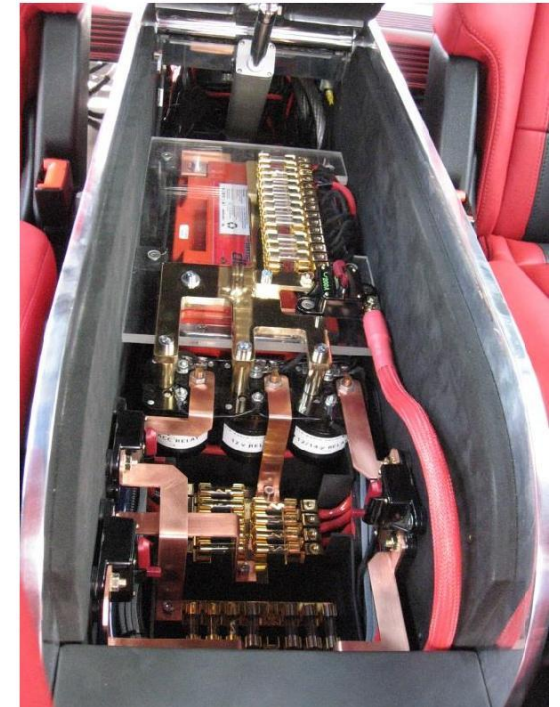

Баллы не начисляются за:

- усиленную вибро/шумоизоляцию
- «прикольную» одежду



Инсталляция. Судейская таблица.

Судейская таблица. Инсталляция.						
		Новичок	Любитель	Мастер	Эксперт	Эксперт 6/огр.
	Максимальное количество баллов	55	105	135	210	320
	Презентация зрителям	10	10	10	10	10
	Чистота	6	6	6	6	6
	Наличие главного предохранителя	10	10	10	10	10
	Крепление оборудования	24	24	24	24	24
	Защита предохранителями		15	15	15	15
	Соответствие номиналов предохранит.		20	20	20	20
	Первое визуальное впечатление		10			
	Защита динамиков	5	5	5	5	
	Скрытая проводка в салоне		5	5	5	5
	Документация а/в системы			10	10	10
	Безопасность проводки			5	5	5
	Защита контактов			10	10	10
	Защита проводки от мех. повреждений			5	5	5
	Мастерство исполнения			10	50	50
	Презентация системы судьям				10	10
	Дизайн салона				5	10
	Дизайн багажного отсека				5	10
	Общий дизайн автомобиля					10
	Безопасное управление автомобилем					10
	Бонусные баллы				15	100

3.5. Правила инсталляции для категорий и классов: SQ Эксперт без ограничений, MM Эксперт, ESPL Эксперт

Судейство аналогично классу Эксперт.

Защита динамиков не оценивается.

Количество бонусных баллов 100.

Дополнительно оценивается ...

Безопасное управление автомобилем с водительского сиденья

Водитель должен иметь достаточный обзор для безопасного вождения автомобиля.
Водитель ростом 1,60 – 1,90 метра должен иметь достаточно пространства для рук и ног.
Для доступа к педалям управления не должно быть препятствий.
Вычитается 3 (три) балла за несоответствие данному требованию.



Общий дизайн автомобиля

Полная сумма баллов начисляется в том случае, когда сам автомобиль и компоненты аудио/видео системы, установленные в нём, соответствуют общей дизайнерской идее и изначально разрабатывались как единый проект.

Тема дизайна не имеет значения, однако автомобиль с оригинальным (заводским) дизайном не получит баллов, если участником не было приложено усилий для изменения дизайна.

Вычитается по 1 (одному) баллу за каждый элемент, не соответствующий общей дизайнерской идее. Минимальное количество баллов 0.



EMMA is powered by



You will find all Information at www.emmanet.com and www.emma-forum.com